



Newsletter 4/2017

Herzlich Willkommen zum Newsletter im Nachgang der Messe Motek!

Sie finden anbei ausgesuchte Fragen von Besuchern unseres Messestandes - vielleicht ist deren Antwort auch für Sie interessant...

Viele Grüße vom Team Friedemann Wagner GmbH.

INHALT

1. **Service: Ersatzteil-Listen**
 - ... falls die Bedienungsanleitung nicht zur Hand ist
2. **Service: CAD 3D-Daten**
 - ... STP-Files kostenlos zum Download
3. **Lineareinheiten: Versteckte Funktion!**
 - ... Portalbetrieb bei LEM und LEK ohne Unterbau

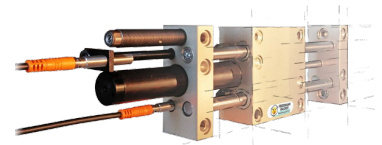

Service: Ersatzteil-Listen

... falls die Bedienungsanleitung nicht zur Hand ist

Im hinteren Teil unserer (den Lieferungen beigelegten) Betriebsanleitungen finden Sie **Ersatzteillisten**.

Meist ist diese Lektüre aber nicht (mehr) zur Hand, wenn man sie z.B. bei notwendigem Umbau der Anlage doch einmal benötigt!

Im [Downloadbereich](#) unserer Webseite finden Sie alle [Betriebsanleitungen in deutsch](#) oder in [englisch](#). Die neu geschaffene Rubrik [Ersatzteillisten](#) gibt Ihnen zusätzlich je Modul per Link den direkten Zugriff zur Ersatzteilliste!



Service: CAD 3D-Daten

... STP-Files kostenlos zum Download

3D-Daten (STP-Dateien) unserer eigenen Produkte sind **produktspezifisch** hinterlegt.

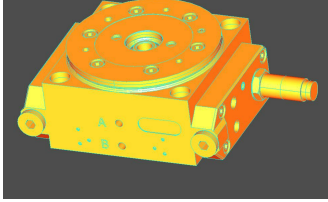

Sie finden das konkrete Produkt über die Auswahl von [Filtern](#) in unserem [Produktfinder](#) oder durch Eingabe des Modul-Namens im *elliptischen Suchfeld* links oben auf der Website.

Wenn Sie Ihr Produkt gefunden haben, finden Sie im Register "3D-Datei" die räumlichen CAD-Daten als komprimierte Datei zum **kostenlosen Download**. Die Einstellungen zum Import in "Autodesk Inventor ®" finden Sie [hier](#).

Lineareinheiten: **Versteckte Funktion!**

... Portalbetrieb bei LEM und LEK ohne Unterbau

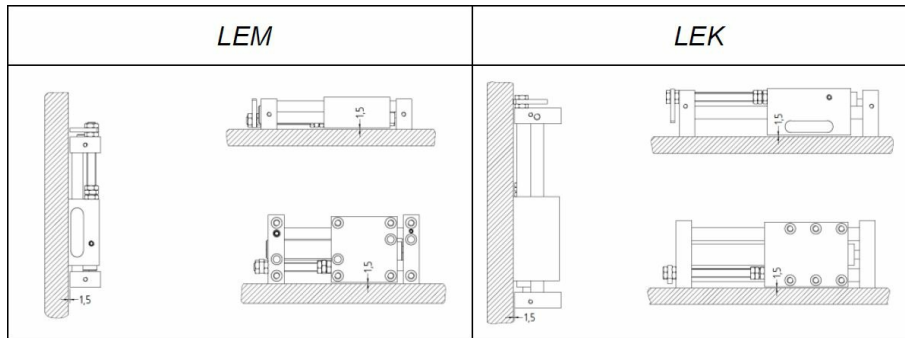

Linearmodule der Serie *LEM* und *LEK* sind so konstruiert, dass neben dem üblichen Normalbetrieb (Schiebebetrieb) ein **Portalbetrieb ohne Unterbau** abgebildet werden kann. Ein **Versatz des Führungskopfes** ermöglicht diese Funktion.

Beide Module sind auch als **Version mit Abdeckung** erhältlich!

Qualität, die seit 1979 bewegt!



Rundschalteinheiten



Lineareinheiten



Hubeinheiten



Greifeinheiten



Schwenkeinheiten



Robert-Bosch-Str. 5
78559 Gosheim
T.: 07426-94900-0

www.wagnerautomation.de
info@wagnerautomation.de

Wenn Sie diese E-Mail (an: {EMAIL}) nicht mehr empfangen möchten, können Sie diese [hier](#) kostenlos abbestellen.

Friedemann Wagner GmbH
Handhabungstechnik
Robert-Bosch-Straße 5
78559 Gosheim
Deutschland

07426/94900-0
newsletter@wagnerautomation.de

www.wagnerautomation.de
CEO: Friedemann Wagner, Andreas Wagner
Register: Amtsgericht Stuttgart HRB460293
Tax ID: USt.Id-Nr.: DE814633732

Diese E-Mail enthält vertrauliche und/oder rechtlich geschützte Informationen. Wenn Sie nicht der richtige Adressat sind oder diese E-Mail irrtümlich erhalten haben, informieren Sie bitte sofort den Absender und vernichten Sie diese E-Mail. Das unerlaubte Kopieren sowie die unbefugte Weitergabe dieser E-Mail ist nicht gestattet.

This e-mail may contain confidential and/or privileged information. If you are not the intended recipient (or have received this e-mail in error) please notify the sender immediately and destroy this e-mail. Any unauthorised copying, disclosure or distribution of the material in this e-mail is strictly forbidden.