



... kann das Ihre Schwenkeinheit auch?

Virtuelle Messe "production + handling"

Wir, bei Friedemann Wagner GmbH, haben über die Jahre ganz genau hingeschaut und die Potenziale pneumatischer Schwenkantriebe sukzessiv durch Verbesserungen gehoben. Zu Ihrem Vorteil und Nutzen!

Schauen Sie doch an unserem Messestand vorbei - wir sind Aussteller auf der virtuellen Messe.

INHALT



1. **Wagner-Schwenkeinheiten: Fakten!**
 - o ... Schwenkantriebe vom Typ SM, SE, SES
2. **KEIN FAKE: Überwachung for free!**
 - o ... schützen Sie Ihre Anlage vor ausgefallenen Stoßdämpfern!
3. **Einladung zur Messe: INDUSTRIAL production + handling 05.10. - 16.10.**
 - o ... funktioniert auch aus dem Homeoffice!

Wagner-Schwenkeinheiten: **Fakten!**

... Schwenkantriebe vom Typ SM, SE, SES

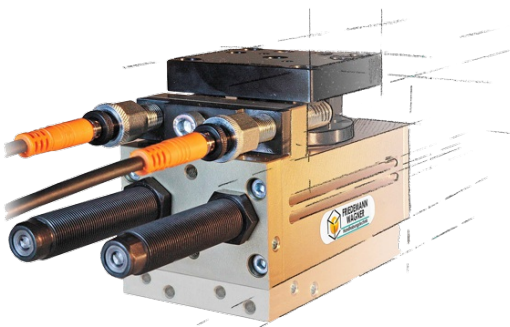

- Volles Drehmoment in den Endlagen!
- Schwenkbereich von außen einstellbar!
- Stoßdämpfer von außen zugänglich!
- Anschlagschraube nimmt den Initiator auf!
- Alle Störmaße auf einer Seite!
- Wiederholgenauigkeit +/- 0,01°
- Luftdurchführungen in die drehende Aufbaufläche!
- u.v.m!!

Stutzig geworden? Kann das Ihre Schwenkeinheit auch?

✓ ...ich will unbedingt weiteres Infomaterial ...

KEIN FAKE: Überwachung for free!

... schützen Sie Ihre Anlage vor ausgefallenen Stoßdämpfern!

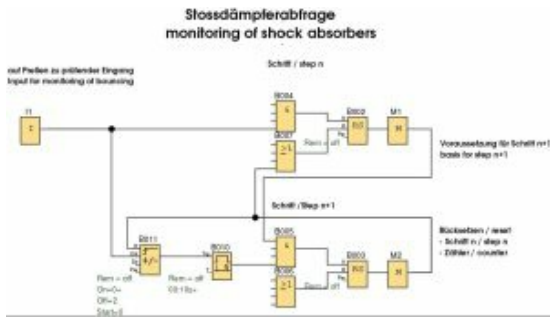

- Erkennen Sie Ausfälle der Dämpfer.
- Quasi gratis bei unseren Schwenkeinheiten!
- Glauben Sie nicht? Ist sogar prämiert worden!
- *Wie? Einfach über Ihre SPS auf Prellen abfragen!*
- Technische Basis: Unser patentiertes Anschlagssystem mit eingeschraubtem Sensor fragt an der Endlage ab - und zwar wirklich an der Endlage! Ist der Dämpfer defekt prellt das System.
- Das Blockdiagramm hilft Ihnen in Ihrer Applikation.

Einladung zur Messe: **INDUSTRIAL production + handling 05.10. - 16.10.**

... funktioniert auch aus dem Homeoffice!

Besuchen Sie uns auf der zweiten virtuellen Messe! Wir haben bereits mit der ersten Veranstaltung interessante Kontakte geknüpft.

Wir sind mit dabei - in Halle 2! Sind auch Sie neugierig?

Besuchen Sie doch die Messe, die **vom 05.10.2020 bis 16.10.2020** geöffnet ist.

[Registrieren Sie sich hier kostenfrei.](#)
Besuchen Sie unseren Stand in **Halle 2!**

Dort finden Sie interaktive Widgets mit Informationen, Bildern, Links, Videos etc. Wie bei einer echten Messe! Sie können die gewünschten Prospekte sofort downloaden. Und das Ganze in 24/7 - weil eben virtuell...

Sofern Sie Info-Bedarf oder konkrete Anfragen haben, senden Sie uns dies einfach vom Messestand aus zu. Nutzen Sie das **symbolisierte Kontaktformular** (Sprechblase mit Kuvert).

Gerne werden wir Ihre Nachrichten und Anfragen bearbeiten. Vielleicht nicht 24/7, aber dafür "in echt" - wir versprechen schnelle Reaktion!



Qualität, die seit 1979 bewegt!



Rundschalleinheiten



Lineareinheiten

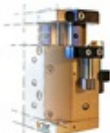

Hubeinheiten



Greifeinheiten



Schwenkeinheiten



Robert-Bosch-Str. 5
78559 Gosheim
T.: 07426-94900-0

www.wagnerautomation.de
info@wagnerautomation.de

Friedemann Wagner GmbH
Handhabungstechnik
Robert-Bosch-Straße 5
78559 Gosheim
Deutschland

07426/94900-0
newsletter@wagnerautomation.de
www.wagnerautomation.de
CEO: Friedemann Wagner, Andreas Wagner
Register: Amtsgericht Stuttgart HRB460293
Tax ID: USt.Id-Nr.: DE814633732

Diese E-Mail enthält vertrauliche und/oder rechtlich geschützte Informationen. Wenn Sie nicht der richtige Adressat sind oder diese E-Mail irrtümlich erhalten haben, informieren Sie bitte sofort den Absender und vernichten Sie diese E-Mail. Das unerlaubte Kopieren sowie die unbefugte Weitergabe dieser E-Mail ist nicht gestattet.

This e-mail may contain confidential and/or privileged information. If you are not the intended recipient (or have received this e-mail in error) please notify the sender immediately and destroy this e-mail. Any unauthorised copying, disclosure or distribution of the material in this e-mail is strictly forbidden.