



Einschraubsäule Rundschalttisch * Messeticket AAA * Linearschlitten LSM-4

Wir von Friedemann Wagner GmbH zeigen Ihnen, welcher Nutzen in unseren Produkten steckt.

INHALT



1. **Platz sparen: Einschraubsäule für Rundschalttisch**
 - o ... Zubehör für Rundschalttische RSE-6 und RSE-9
2. **Messticket: Treffen wir uns persönlich - kostenloser Gutschein**
 - o ... besuchen Sie uns - Stand B1|407 auf der AAA in Friedrichshafen
3. **Pneumatischer Linearschlitten: Kennen Sie LSM-4?**
 - o ... wir sind Hersteller unterschiedlicher Handhabungseinheiten!

Platz sparen: **Einschraubsäule für Rundschalttisch**

... Zubehör für Rundschalttische RSE-6 und RSE-9

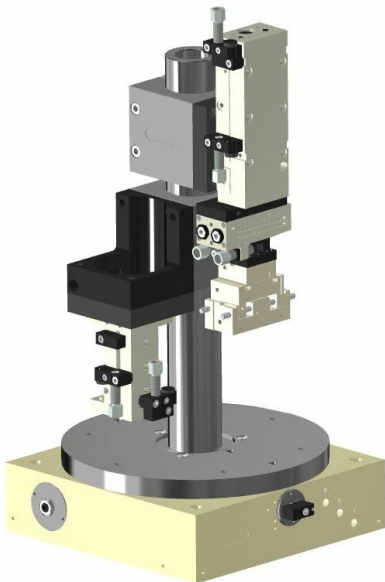

Nicht umsonst ist die **zentrale Mittenbohrung** bei RSE-6 und RSE-9 als **Passung** ausgeführt.

Sie ist durch einen *Kunststoffdeckel* abgedeckt. Diesen drücken Sie einfach von unten aus und setzen die Einschraubsäule aus dem **Zubehör** ein.

Interessant: Die Säule wird per *Gewindering* von *unten* gekontert. Sie ist also *nicht ortsfest*, sondern **am Tisch fixiert** - was Einbau und Justage in der Applikation erleichtert.

Per Klemmblock (Zubehör oder eigene Konstruktion) bietet sich in Z-Richtung somit die Option platzsparend und kompakt weitere Wagner Module zu positionieren.

Natürlich ist auch diese Einschraubsäule hohl ausgeführt, um ggf. Medien durch das Zentrum zu den oben angebrachten Modulen zu führen!

Weitere Infos? Einfach Button anwählen.

[mehr Infos + Daten](#)

[zum Prospekt](#)

... besuchen Sie uns - Stand B1|407 auf der AAA in Friedrichshafen



Friedrichshafen
Messe Friedrichshafen
5.+6. März 2024

Wir sind mit dabei auf der Fachmesse für Industrieautomation in der Bodenseeregion. Besuchen Sie uns am **5. + 6. März 2024** auf der all about automation in **Friedrichshafen**.

Sichern Sie sich Ihr kostenfreies Messticket! [Einfach hier](#) den blauen "Registrieren-Button" drücken, Formular ausfüllen und per E-Mail die kostenfreie Eintrittskarte erhalten.

Überzeugen Sie sich am **Stand B1-407** von unseren Produkten.

Sie sparen nicht nur **20 Euro Eintritt**, sondern erhalten auch den **Parkplatz** sowie **Snacks und Getränke kostenfrei**.

Wir freuen uns auf Ihren Besuch!

Pneumatischer Linearschlitten: **Kennen Sie LSM-4?**

... wir sind Hersteller unterschiedlicher Handhabungseinheiten!

Lineareinheit LSM-4

Linearunit LSM-4

Animation * pneumatischer Minischlitten

- 2 Führungswagen (Kugelumlauf)
- Hublängen 35 und 65 mm
- Anschlagsschrauben
 - zur Hubbegrenzung (je 14 mm)
 - zur Aufnahme von Sensoren
- Wiederholgenauigkeit +/- 0,01 mm
- Stoßkraft 18 N
- mit/ohne Stoßdämpfer

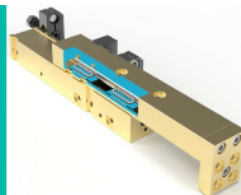

Der in dieser YouTube-Animation dargestellte Linearschlitten **LSM-4** ist in 2 Hublängen (35 und 65mm) verfügbar.

Für den Lastabtrag und die Genauigkeit auf diesen Hübten finden *je zwei Führungswagen* (abgedichtete Kugelumlaufführung) Verwendung. Die geordnete Hublänge ist per Anschlagsschrauben beidseitig um 14mm beeinflussbar.

Das [Datenblatt im Prospekt](#) zeigt, dass sowohl Varianten *mit*, als auch *ohne montierte* hydraulische Stoßdämpfer ab Lager lieferbar sind.

Die Anschlagsschrauben sind hohl und dienen der platzsparenden Aufnahme der Sensoren. Da diese konkret den *festen* Anschlag abfragen, wird die *exakte Endposition* quittiert.



Qualität, die seit 1979 bewegt!



Rundschalleinheiten



Lineareinheiten

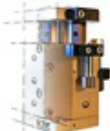

Hubeinheiten



Greifeinheiten



Schwenkeinheiten



Robert-Bosch-Str. 5
78559 Gosheim
T.: 07426-94900-0

www.wagnerautomation.de
info@wagnerautomation.de

Wenn Sie diese E-Mail (an: {EMAIL}) nicht mehr empfangen möchten, können Sie diese [hier](#) kostenlos abbestellen.

Friedemann Wagner GmbH
Handhabungstechnik
Robert-Bosch-Straße 5
78559 Gosheim
Deutschland

07426/94900-0
newsletter@wagnerautomation.de
www.wagnerautomation.de
CEO: Friedemann Wagner, Andreas Wagner
Register: Amtsgericht Stuttgart HRB460293
Tax ID: USt.Id-Nr.: DE814633732

Diese E-Mail enthält vertrauliche und/oder rechtlich geschützte Informationen. Wenn Sie nicht der richtige Adressat sind oder diese E-Mail irrtümlich erhalten haben, informieren Sie bitte sofort den Absender und vernichten Sie diese E-Mail. Das unerlaubte Kopieren sowie die unbefugte Weitergabe dieser E-Mail ist nicht gestattet.

This e-mail may contain confidential and/or privileged information. If you are not the intended recipient (or have received this e-mail in error) please notify the sender immediately and destroy this e-mail. Any unauthorised copying, disclosure or distribution of the material in this e-mail is strictly forbidden.